

Aufgabe E1

Pilotprojekt Turnier Ausbildung am Boden

Geführt auf 20 x 40 m, Dauer etwa 3,5 min.



	Auf der rechten Hand eintraben
F	Schritt
A	Auf die Mittellinie abwenden
D	Halten, aufstellen, grüßen
	Im Schritt anführen
	Halbe Volte nach rechts zum Hufschlag
F	Antraben
A	Halten. 2 Pferdelängen rückwärtstreten lassen, daraus im Schritt anführen
A	Antraben
K-X-M	Durch die ganze Bahn wechseln
Vor M	Durchparieren zum Schritt und fließender Seitenwechsel der Führperson
C	Antraben
In der Ecke	Einen Kreis traben
E	Links um
B	Linke Hand
	Durchparieren zum Schritt
	Halten und eine Pferdelänge rückwärtstreten lassen, daraus im Schritt anführen
M	Kehrtkreis mit fließendem Seitenwechsel der Führperson
B	Antraben
In der Ecke	Einen Kreis traben
Nach A	Schritt
Vor der Ecke	Einen $\frac{3}{4}$ Kreis führen
	Vor der kurzen Seite halten
	Seitenwechsel der Führperson im Halten
	Anführen im Schritt, linke Hand
A	Auf die Mittellinie abwenden
X	Halten, aufstellen, grüßen

Aufgabe E2

Pilotprojekt Turnier Ausbildung am Boden

Geführt auf 20 x 40 m, Dauer etwa 3,5 min.



	Auf der linken Hand eintraben
A	Auf die Mittellinie abwenden
D	Schritt
X	Halten, aufstellen, grüßen
	Im Schritt anführen
Zwischen X und G	Antraben
C	Linke Hand
H-X-F	Durch die ganze Bahn wechseln, dabei Tritte verlängern
Nach X	Tritte wieder verkürzen
Vor F	Schritt und fließender Seitenwechsel der Führperson
A	Halten. 2 Pferdelängen rückwärtstreten lassen, daraus im Schritt anführen
A	Antraben
E	Kehrtvolte im Trab
Vor K	Schritt, fließender Seitenwechsel der Führperson
A	Halten. zwei Pferdelängen rückwärtstreten lassen, daraus im Schritt anführen
A	Auf die Mittellinie abwenden
D	Antraben
X	Volte nach links, danach weiter auf der Mittellinie
Zwischen X und G	Durchparieren zum Schritt und halten
	Fließender Seitenwechsel der Führperson im Halten
	Im Schritt anführen
C	Rechte Hand
M	Antraben
B	Volte nach rechts
F	Schritt
Nach der Ecke	Antraben
A	Auf die Mittellinie abwenden
X	Halten, aufstellen, grüßen

Aufgabe A1 (nur für A*)

Pilotprojekt Turnier Ausbildung am Boden

Geführt auf 20 x 40m, Dauer etwa 3,5 Minuten



	Linke Hand eintraben
A	Auf die Mittellinie abwenden
D	Halten, aufstellen, grüßen Im Schritt anführen
Zwischen D und X	Antraben und halbe Volte nach links zum Hufschlag
A	Halten. 2 Pferdelängen rückwärtstreten lassen, daraus im Schritt anführen
A	Antraben
Zwischen F und B	Kehrtkreis im Trab
Vor F	Schritt und fließender Seitenwechsel der Führperson
Vor der Ecke	antraben
A	Abwenden zur Pylonenreihe (Pylone rechts neben der Führperson)
1. Pylone	Schritt
2. Pylone	Trab
3. Pylone	Halten Im Schritt anführen
Nach Pylone 4	Rechts um und am Hufschlag rechte Hand
B	Antraben
A	Schritt
Nach A	Auf die Viertellinie abwenden Vorwärts-seitwärts-übertreten nach links zum Hufschlag
E	Antraben
Zwischen E und H	$\frac{3}{4}$ Kreis im Trab und vor der langen Seite halten Seitenwechsel der Führperson im Halten Im Schritt anführen und linke Hand
Zwischen E und K	Schritte verlängern
Vor der Ecke	Schritte verkürzen
A	Zur Pylonenreihe abwenden (Pylone rechts vom Pferd) und Slalom Niveau 2
1. Pylone	Vorwärts-seitwärts-übertreten nach rechts
2. Pylone	Flacher Bogen
3. Pylone	Eine Pferdelänge gerade aus Richtung C Halten, aufstellen, grüßen

Aufgabe A2 (nur für A*)

Pilotprojekt Turnier Ausbildung am Boden

Geführt auf 20 x 40m, Dauer etwa 4 min.



	Auf der rechten Hand eintraben
A	Auf die Mittellinie abwenden
D	Schritt
X	Halten, aufstellen, grüßen
	Im Schritt anführen
Zwischen X und G	Antraben, halbe Volte nach rechts zum Hufschlag
Nach der Ecke	Schritt
A	Auf die Mittellinie abwenden
D	Vorwärts-seitwärts-übertreten lassen bis zur Viertellinie
	Bei Erreichen der Viertellinie antraben
Auf Höhe des Zirkel-	
punktes nach E	Durchparieren zum Schritt und fließender Seitenwechsel der Führperson
Am Hufschlag	Linke Hand
Vor der Ecke	Antraben
E	Halten. 2 Pferdelängen rückwärtstreten lassen, daraus im Schritt anführen
E	Antraben
Am Zirkelpunkt	Halbe Volte nach links
	Auf der Mittellinie geradeaus
X	Volte nach links
Im Mittelpunkt	Schritt mit fließendem Seitenwechsel der Führperson
	Antraben und Volte nach rechts
	Auf der Mittellinie geradeaus und durchparieren zum Schritt
G	Rechts um
M	Rechte Hand
Am Zirkelpunkt	Antraben
B-K	Durch die Bahn traben, dabei Tritte verlängern und wieder verkürzen
Vor K	Schritt mit fließendem Seitenwechsel der Führperson
Nach der Ecke	Auf die Viertellinie abwenden
In Höhe K	Vorwärts-seitwärts-übertreten lassen bis zu Mittellinie
	Auf der Mittellinie geradeaus
X	Vorwärts-seitwärts-übertreten lassen bis zur Viertellinie
	Bei Erreichen der Viertellinie antraben
Am Hufschlag	linke Hand
E	Halbe Volte zur Mittellinie
	Auf der Mittellinie geradeaus
G	Halten, aufstellen, grüßen

Aufgabe A 3 (nur für A^{**})

Pilotprojekt Turnier Ausbildung am Boden

Geführt auf 20 x 40 m, Dauer etwa 3,5 min.



	Auf der rechten Hand eintraben
Vor der Ecke	Schritt
A	Auf die Mittellinie abwenden
D	Halten, aufstellen, grüßen Im Schritt anführen
Zwischen D und X	Antraben
X	Halbe Volte nach rechts, rechte Hand
Vor A	Halten Aus dem Halten auf die Mittellinie abwenden
Auf Höhe K	Vorwärts-seitwärts-übertreten lassen bis zur Viertellinie Auf der Viertellinie weiter geradeaus
Auf Höhe E	Antraben
Am Hufschlag	Rechte Hand
M-E	durch die halbe Bahn wechseln, dabei Tritte verlängern und wieder verkürzen
Vor E	durchparieren zum Schritt und fließenden Seitenwechsel der Führperson
Vor der Ecke	Antraben
A	Halten. 2 Pferdelängen rückwärtstreten lassen, daraus antraben
Nach A	Auf die Viertellinie abwenden
Auf Höhe B	Schritt und Vorwärts-seitwärts-übertreten lassen nach rechts
M	Antraben
In der Ecke	einen Kehrtkreis im Trab mit fließendem Seitenwechsel der Führperson
B	Halten. 2 Pferdelängen rückwärtstreten lassen Im Schritt anführen
F	Antraben
In der Ecke	Einen Kreis traben
A	Auf die Mittellinie abwenden
D	Schritt
X	Halten, aufstellen, grüßen

Aufgabe L1 (nur für L*)

Pilotprojekt Turnier Ausbildung am Boden

Geführt auf 20 x 40 m, Dauer etwa 3,5 min., 4 Pylonen auf der ML, Abstand 7m, 4m von A, 1 Pylone zw. M u. B 2m vom Hufschlag



	Rechte Hand eintraben
A	Auf die Mittellinie abwenden
D	Halten, aufstellen, grüßen
Zwischen G und X	Antraben und halbe Volte nach rechts zum Hufschlag
A	Halten. 2 Pferdelängen rückwärtstreten lassen, daraus im Schritt anführen
K	Vorwärts-Seitwärts-Folgen bis zur Viertellinie Auf der Viertellinie weiter geradeaus
Auf Höhe X	Fließender Seitenwechsel der Führperson
X-G	Antraben und Links um
E-K	Tritte verlängern
Vor der Ecke	Schritt
Vor A	Auf die Mittellinie abwenden und Slalom Niveau 3
1. Pylone	Vorwärts-Seitwärts-Übertreten
2. Pylone	Vorwärts-Seitwärts-Folgen
3. Pylone	Vorwärts-Seitwärts-Übertreten
G	Links um und antraben
Am Hufschlag	Linke Hand
E	Schritt Eine Pferdelänge nach E Übergang zum seitlichen Folgen an der Bande (Kruppe im Winkel von 30 bis 45° zur Bande)
K	ganze Bahn
Nach der Ecke	Antraben
Nach A	Auf die Viertellinie abwenden und Vorwärts-Seitwärts-Übertreten lassen
B	Halten Aus dem Halten seitliches Folgen an der Bande (Kruppe im Winkel 30 bis 45° zur Bande)
5. Pylone	Ganze Bahn
M	Antraben
In der Ecke	Kehrtkreis
Vor B	fließender Seitenwechsel der Führperson im Trab
B-F	Tritte verlängern
Vor der Ecke	Tritte verkürzen
A	Auf die Mittellinie abwenden
D	Halten, aufstellen, grüßen

Aufgabe L 2 (Nur für L**)

Pilotprojekt Turnier Ausbildung am Boden

Geführt auf 20 x 40 m, Dauer etwa 3,5 min.,



	Auf der linken Hand eintraben
A	Auf die Mittellinie abwenden
D	Halten, Aufstellen, Grüßen
Zwischen D und X	Antraben und halbe Volte nach links zum Hufschlag
A	Halten. 2 Pferdelängen rückwärtstreten lassen, daraus antraben
Nach A	Auf die Viertellinie abwenden und Vorwärts-Seitwärts-Übertreten lassen Richtung B
	Auf dem Hufschlag, eine Pferdelänge vor B durchparieren zum Schritt, eine Pferdelänge nach B Vorwärts-Seitwärts-Folgen bis zur Viertellinie
	Weiter geradeaus auf der Viertellinie
Am Hufschlag	linke Hand
H-E	Travers
Nach E	Antraben
In der Ecke	Kehtkreis mit fließendem Seitenwechsel der Führperson im Trab
E-H	Halten und Travers aus dem Halten
H	ganze Bahn
C	Antraben und auf die Zirkellinie abwenden
Am Zirkelpunkt	Tritte verlängern
Nach X	Tritte wieder verkürzen
H	Schritt
In der Ecke	Kehtkreis mit fließendem Seitenwechsel der Führperson
E	links um
X	Halten. Gefolgte Wendung um die Vorhand 180°, danach im Schritt zu E
E	linke Hand
Nach E	Antraben und Tritte verlängern und verkürzen
Vor der Ecke	Schritt
A	Auf die Mittellinie abwenden
Zwischen D und X	Travers auf der Mittellinie
X	gerade aus im Schritt
G	Halten, aufstellen, grüßen

Aufgabe GS 1

Pilotprojekt Turnier Ausbildung am Boden

Geführt auf 20 x 40m, Dauer etwa 4 min., Aufbau Geschicklichkeitskreuz mit 6 Stangen, à 3m Länge, eine Pylone



	Auf der rechten Hand eintraben
A	Auf die Mittellinie abwenden
1. Pylone	Halten, aufstellen, grüßen
	Im Schritt anführen, fließender Seitenwechsel der Führperson
Am Hufschlag	Linke Hand
H	Antraben
E	Links um in die Stangengasse
Vor B	Halten, im Schritt anführen
Nach B	Links um, einen Kreis über alle 6 Stangen des Geschicklichkeitskreuzes
	Nach Stange Nr. 2 beenden, geradeaus und antraben
Höhe M	Schritt, abwenden nach links,
	Kehrkreis um Pylone 1, fließender Seitenwechsel der Führperson
Am Hufschlag	Rechte Hand
Zwischen M und B	Antraben
B	Rechts um in die Stangengasse
E	Rechte Hand
Nach E	Rechts um, ein Kreis über alle 6 Stangen des Geschicklichkeitskreuzes
	Nach Stange Nr. 6 beenden, Schritt, geradeaus
Am Hufschlag	Rechte Hand
Zwischen M und B	Rechts um zu Stange Nr. 1
	Über Stange Nr. 1 halten, Seitenwechsel der Führperson im Halten über der Stange
	Geradeaus im Schritt anführen
Am Hufschlag	Linke Hand
E	Links um, in die erste Stangengasse
	Ende der ersten Stangengasse links um, Schritt geradeaus
1. Pylone	Halten, aufstellen, grüßen

Achtung die Skizze dient als grobe Orientierung, ausschlaggebend für die Prüfung ist der Aufgabentext!

Aufgabe GS1

geführt auf 20 m x 40 m

Aufbau:

Geschicklichkeitskrenz mit 6 Stangen a mind. 3 m Länge, ein Pylon

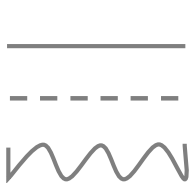
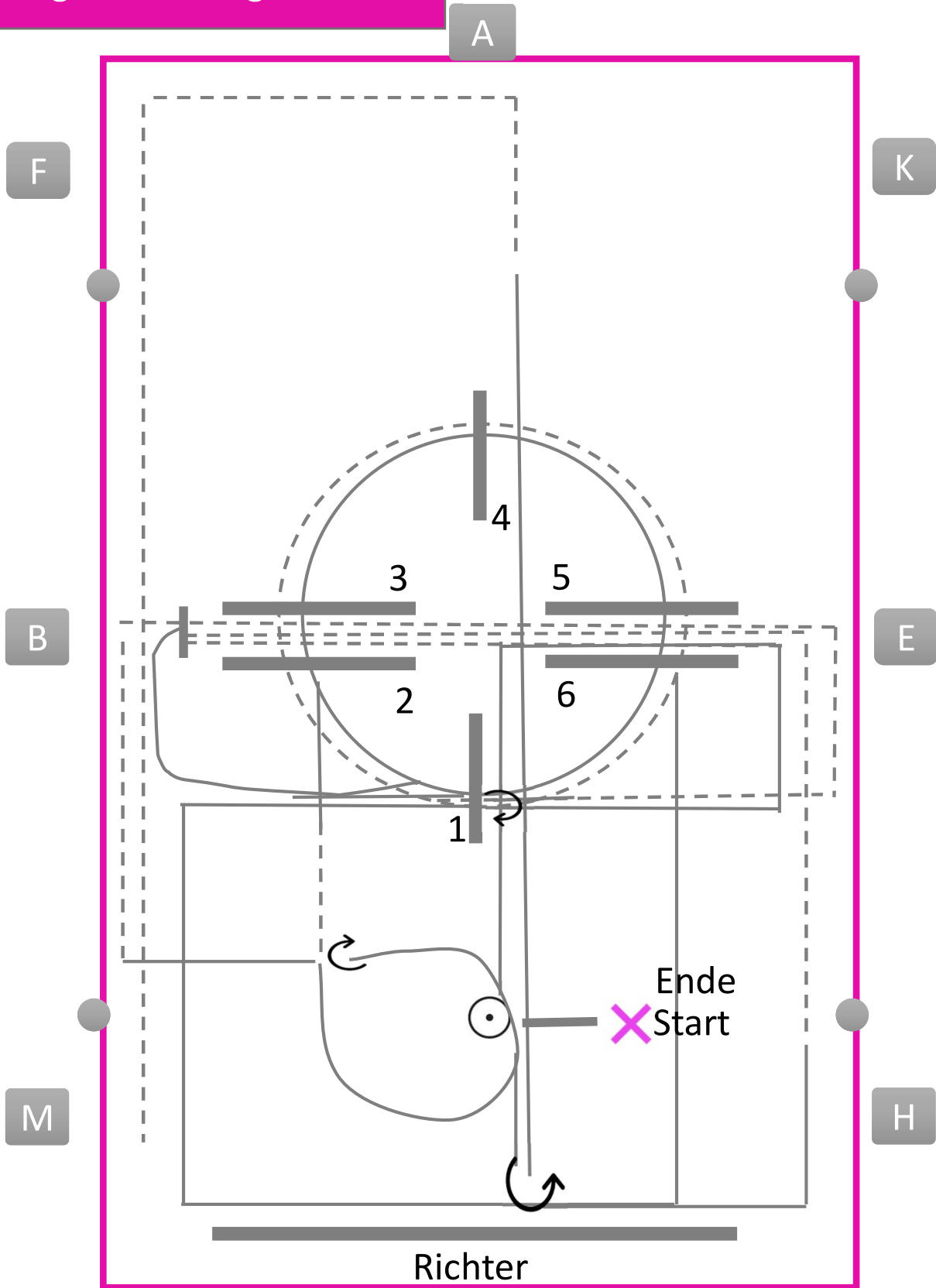

Schritt

Trab

Rückwärts



Seitenwechsel der Führperson

Pylone

Vorwärts-seitwärts